

Name: _____	Date: _____
City: _____ State: _____	Event: _____
Terrain <input checked="" type="checkbox"/> Slickrock <input type="checkbox"/> Granite <input type="checkbox"/> Sandy <input type="checkbox"/> Wet <input type="checkbox"/> Snow Conditions <input type="checkbox"/> Volcanic <input checked="" type="checkbox"/> River Rock <input type="checkbox"/> "Red Rock" <input type="checkbox"/> Dusty <input type="checkbox"/> Other _____	

Front Suspension

Upper Track Rod: Middle

Shock Arm Position: C

Shock Mount Position: 1

Shock Oil: 150

Piston: 2穴

Inner Limiters: _____

Outer Limiters: _____

Spring: インナーสปリングドループSET

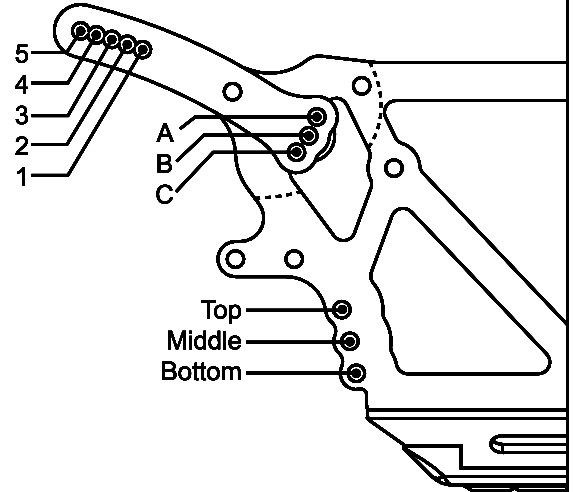

Notes: 3 Racing AL Shock (120mm) ステアリングタイロッド加工

 サーボ : フタバ S9156

 アクスル上バッテリー移動 サーボ移動 自作サーボトレイ (カーボン)

 アッパーロッド上 プラプレート固定 (タイラップ) アンブトレイ

Rear Suspension

Upper Track Rod: Middle

Shock Arm Position: C

Shock Mount Position: 1

Shock Oil: 150

Piston: 2穴

Inner Limiters: _____

Outer Limiters: _____

Spring: オリジナル ソフト インナーสปリング セミドループ

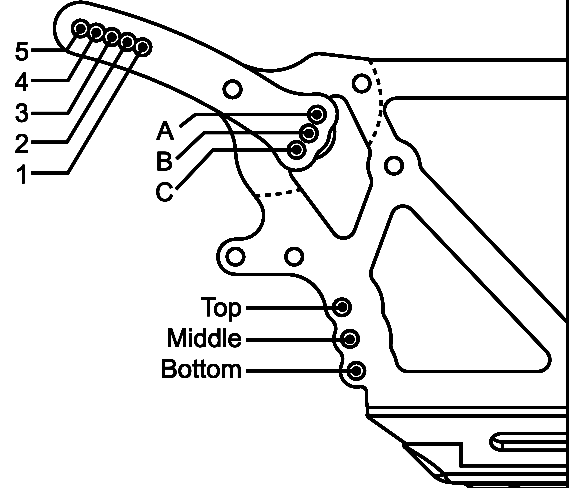

Notes: 3 Racing AL Shock (120mm)

 ショックエンド アクスル削り 取り付け移動 (タイヤ側に)

Tires: _____	Type: _____	Compound: _____	Insert: _____	Weight: _____	Pinion: <u> 1 2 T </u>
Front: <u> ロックロウ </u>			<u> ロッシメモリーフォーム </u>	<u> 60g </u>	Motor: <u> NOVAK 21.5T </u>
Rear: <u> ロックロウ </u>			<u> オリジナルソフトフォーム </u>		Battery Detail: <u> Losi Li-Po 7.4V 3300A </u>
Notes: <u> イーグル アルミホイール タイヤ イン側サイド面 穴あき 2穴 アンブ : NOVAK ゴートクローラー </u>					
<u> ディグサーボ : ロッシMSX12 ミニサーボ </u>					