

#3711 TT01ドリフト

GRTシャーシキット:タミヤ TT01-Type-E

この度は、#3711 TT01ドリフト・GRシャーシセットをお買い求め頂き、誠にありがとうございます。本品は、ドリフト走行におけるマシンの運動性能の底上げと徹底した軽量化を念頭に製作された、TT-01グラフィイトコンバージョンシャーシです。セットのほぼ全てがグラフィイトプレートがジュラ製品で構成され、このセットに交換するだけでも格段に運動性能が向上します。また、メインシャーシをグラフィイトプレートにし、さらにプレート自体に削り込みをほどこしたフライス加工等で軽量化をはかっています。重量物をより低い位置に搭載させることで低重心化を実現、アッパーデッキもグラフィイトプレートを使用し、LCG設計されています。

さらに、モータ等の重量物をフロント寄りに配置することで、ドリフト時の回転軸を前よりにし、スライドアングルを維持しやすく、かつ、スライドコントロール性能の向上を実現しました。

キット純正品から本シャーシセットへ換装するだけで、走りもルックスもレーシーに変貌させてくれます！

完成図

本コンバージョンシャーシはほぼ組立て済みですが一部分解して以下のSTEP. 1~7の組み立て図を参考に純正部品&メカを組み込んで下さい。
(デフギヤ、センターシャフト、スーパーギヤ、サスアーム、ショック等)
純正部品の組み付けについてはタミヤ純正の説明書もご参照下さい。

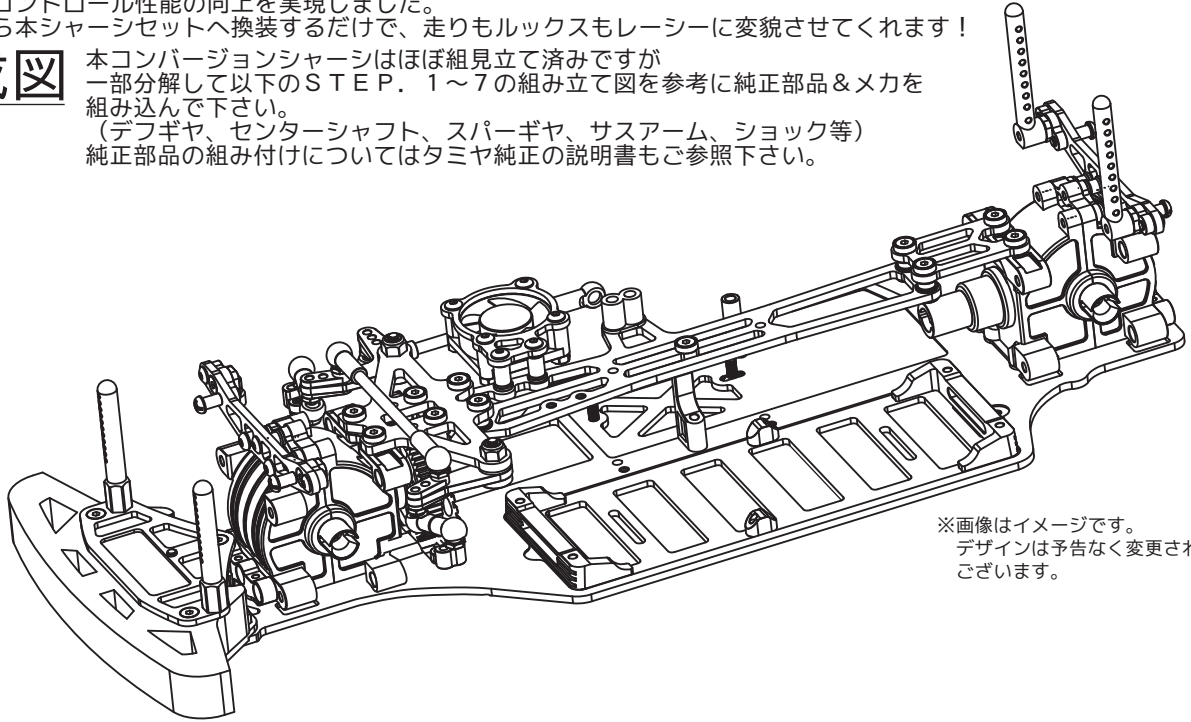

※画像はイメージです。
デザインは予告なく変更される場合がございます。

本製品はグラフィイトを主に使用した製品になっているため、エッジの部分に衝撃が加わるとささくれのようになってしまう場合がございます。

ささくれを未然に防ぐために以下の手順を行ってください。

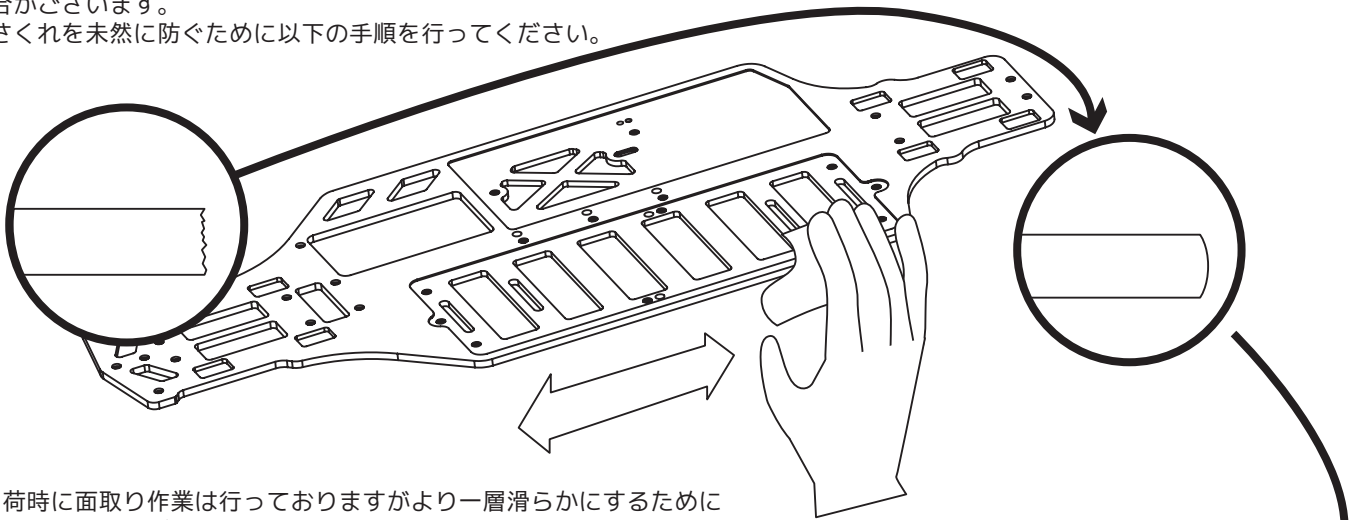

出荷時に面取り作業は行っておりますがより一層滑らかにするためにシャーシのエッジ部分を1000番以上のサンドペーパーでこすります。

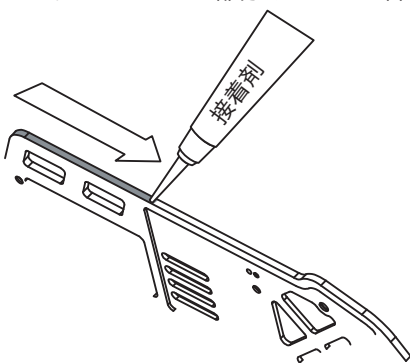











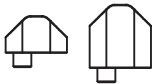
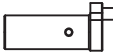

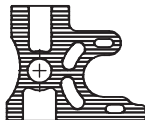

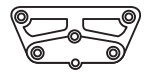
サンドペーパーをかけた場所に瞬間接着剤を少量つけたれないように気をつけながらのばしていきます。







接着剤で固めることでより強くなります。













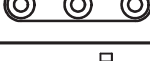

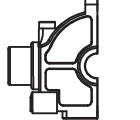
#1183 スーパークイックグルー(5-10sec) ¥490





#1184 スーパークイックグルー(15-20sec) ¥490

内容物

	バッテリーストッパー …大小各1個 Plastic Battery Limit Stop L=1,S=1
	アンテナポスト…1個 Plastic Antenna Post x1pcs
	プラスチックポスト…1個 Plastic Post X1pcs
	AL ヒートシンク モーターマウント …1個 Aluminum Heatsink Motor Mount x 1pcs
	GRP フロント アッパー バンパー …1個 Graphite Front Upper Bumper X 1pcs
	FRP フロント ロア バンパー …1個 FRP Front Bumper X 1pcs
	GRP バルクヘッド プレート Graphite Bulkhead Plate X 2pcs
	M5×10 ALポスト …4個 Aluminum Shock tower Mount x4pcs
	ボディポストマウント A …2個 Aluminum Shock tower Mount x2pcs
	ボディポストマウント B …2個 Aluminum Shock tower Mount x2pcs
	M3 ナイロン ナット …2個 M3 Nylon Nut X 2pcs (FRPバンパー固定用)
	M3 フランジナット …4個 M3 F Nut X 4pcs
	クーリングファンマウント…1個 Cooling Fan Mount X 1pcs
	DC 7.2V~8.4V 30×30×10mm クーリングファン…1個 DC 7.2V~8.4V 30X30X10mm Cooling Fan X 1pcs
	フォームバンパー…1個 Foam Bumper X 1pcs

	ナベビス M3×6 …16個 Button Screw M3x6x16pcs
	ナベビス M3×8 …3個 Button Screw M3x8x3pcs
	ナベビス M3×10 …2個 Button Screw M3x10x2pcs
	ナベビス M3×12 …4個 Button Screw M3x10x4pcs
	ナベビス M3×16 …2個 Button Screw M3x15x2pcs
	ナベビス M3×20 …4個 Button Screw M3x15x4pcs
	ボールビス M3×6 …8個 Ball Screw M3x6x8pcs

	AL ポスト M6×12 (ファンスタンド用)…2個 Aluminum Post M6X12x2pcs
	AL アッパーサスペンションマウント …2個 Aluminum Upper Suspension Mount x 2pcs
	AL バルクヘッド マウント …2個 Aluminum Bulkhead Mount x2pcs
	RF ギヤボックスカバー …1個 Plastic RF Gear Box Cover X 1pcs
	FR ギヤボックスカバー …1個 Plastic FR Gear Box Cover X 1pcs
	ギヤボックスカバー …2個 Plastic Gear Box Cover x2pcs
	GRP ショックタワー …2個 Graphite Shock tower x 2pcs
	M5×8 ALポスト …2個 Aluminum Shock tower Mount x2pcs
	M3 ワッシャー …13個 M3 washer x13pcs
	ALポスト M3×7×5 …4個 Aluminum Post M3x7x5 4pcs
	AL ポスト M6×15 …3個(Fバンパー用) Aluminum Post M6X15X3pcs
	M3×6 フランジパイプ…4個 M3X6 Flange Pipe X 4pcs
	GRPメインシャーシ…1個 GRP Main Chassis X 1pcs
	GRPアッパーデッキ…1個 GRP Upper Deck X 1pcs
	バッテリーベルト…1個 Battery Belt X 1pcs

	皿ビス M3×4 …2個 Flat Screw M3x6x2pcs
	皿ビス M3×6 …14個 Flat Screw M3x6x14pcs
	皿ビス M3×8 …10個 Flat Screw M3x8x10pcs
	皿ビス M3×12 …8個 Flat Screw M3X12X8pcs
	皿ビス M2.6×8 …1個 Flat Screw M2.6X8X1pcs

Step 1: バンパーの組み立て

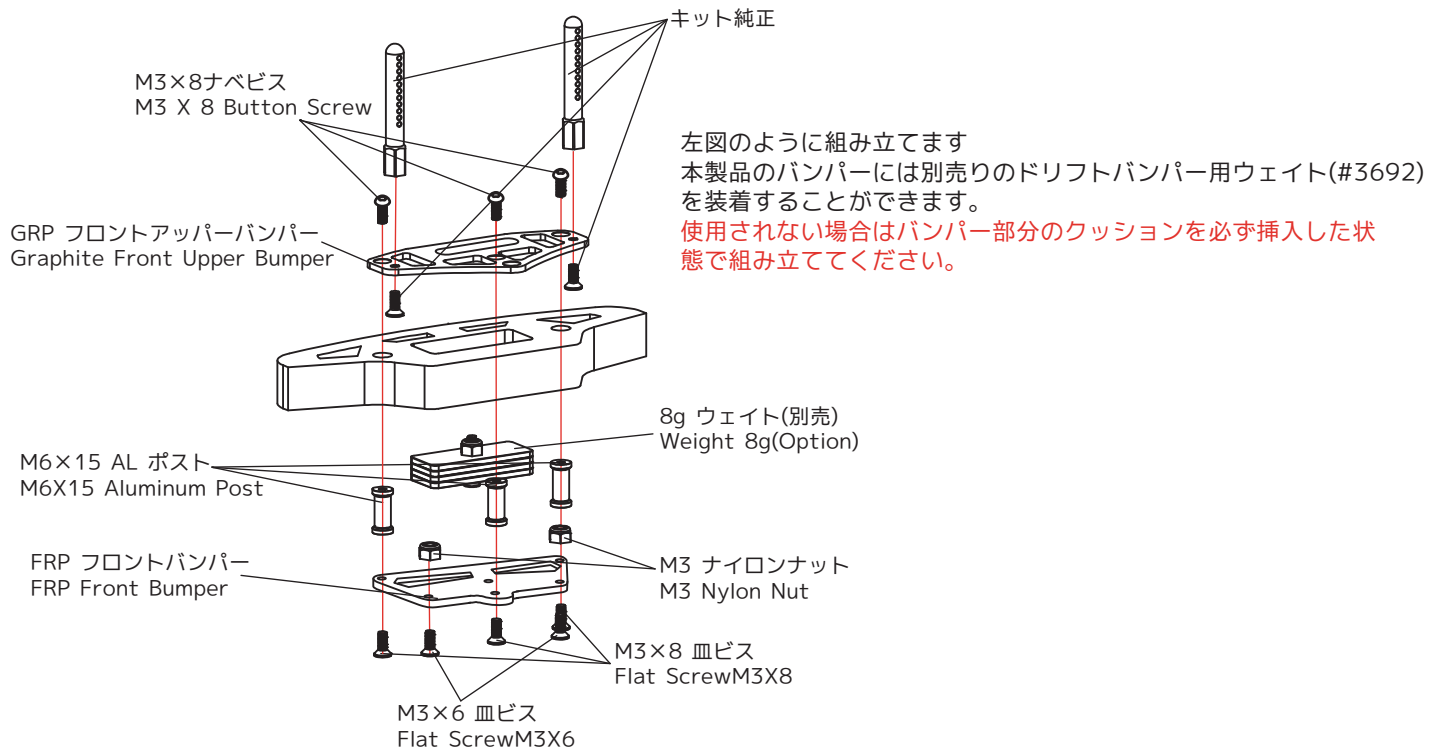

Step 2: ロアデッキの組み立て

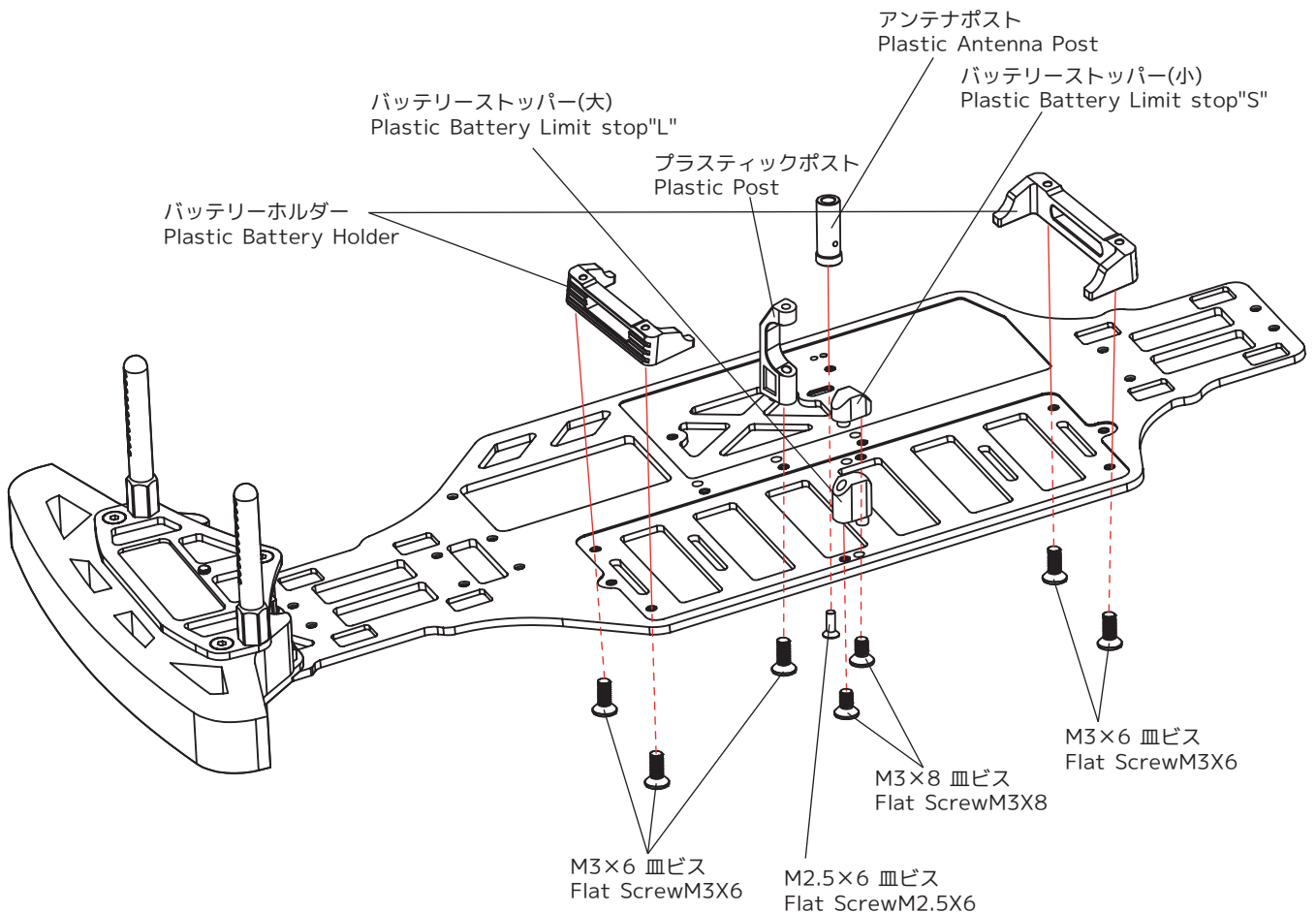

Step 3: フロントギヤボックスの組立

※キット付属の説明書を参照して本コンバージョンに付属されていないものを純正パーツから使用し同時に組み込んでください。

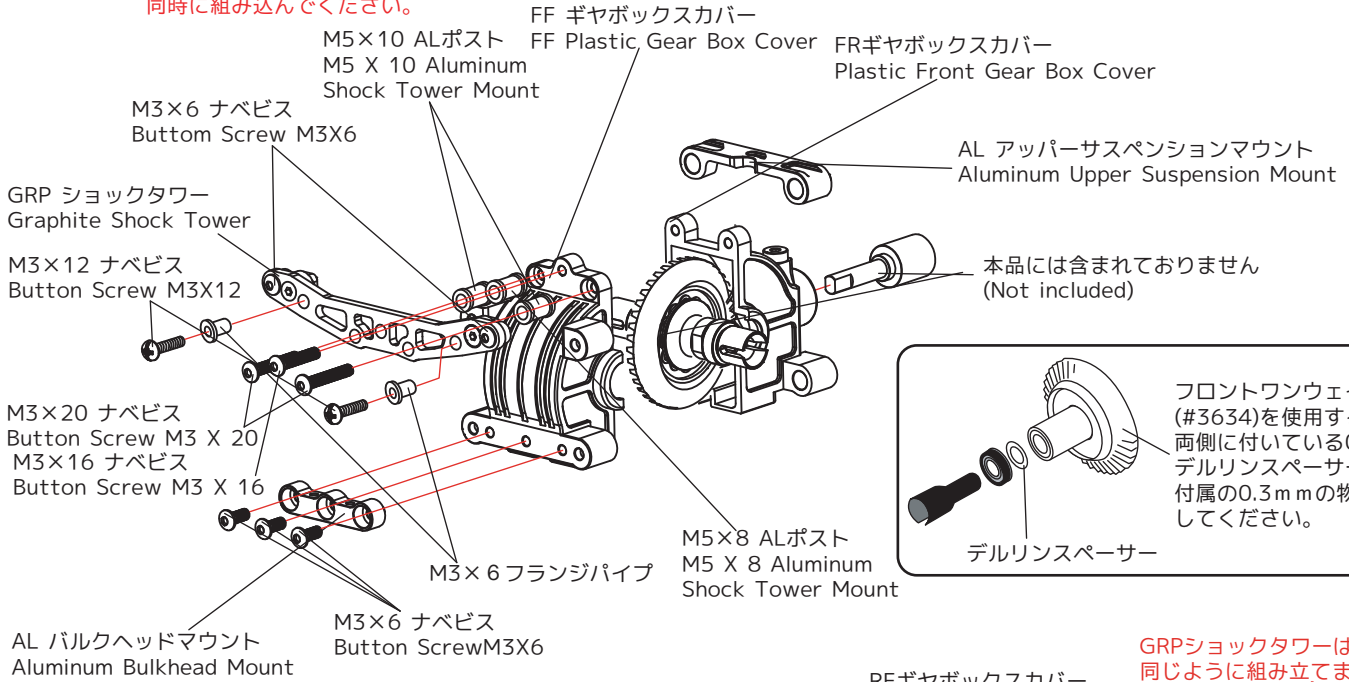

Step 4: リヤギヤボックスの組立

※キット付属の説明書を参照して本コンバージョンに付属されていないものを純正パーツから使用し同時に組み込んでください。

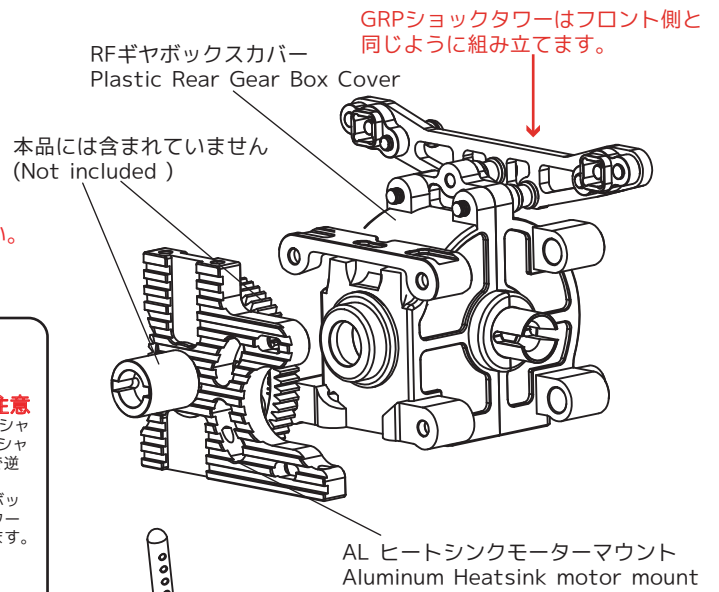

#3710 レーシングシャーシ **※注意**

#3711 ドリフトシャーシ使用時の注意
#3710と#3711のグラファイトコンバージョンシャーシはモーターの搭載位置が違うため、ドリフトシャーシの場合はモーターの回転方向をESCの設定で逆転させる必要があります。また、そういった設定が行えない場合は、ギヤボックス内のギアを逆向きに取り付けることでモーターの回転方向が正転のまま使用できるようになります。

※青枠がギヤボックスです。

図はシャーシを上から見たときの図です。

ドリフトシャーシで#3634 フロントワンウェイチューブをご使用になられる場合は、必ずモーターの回転方向を逆転させてご使用ください。

Step 5: ギヤボックスの取付

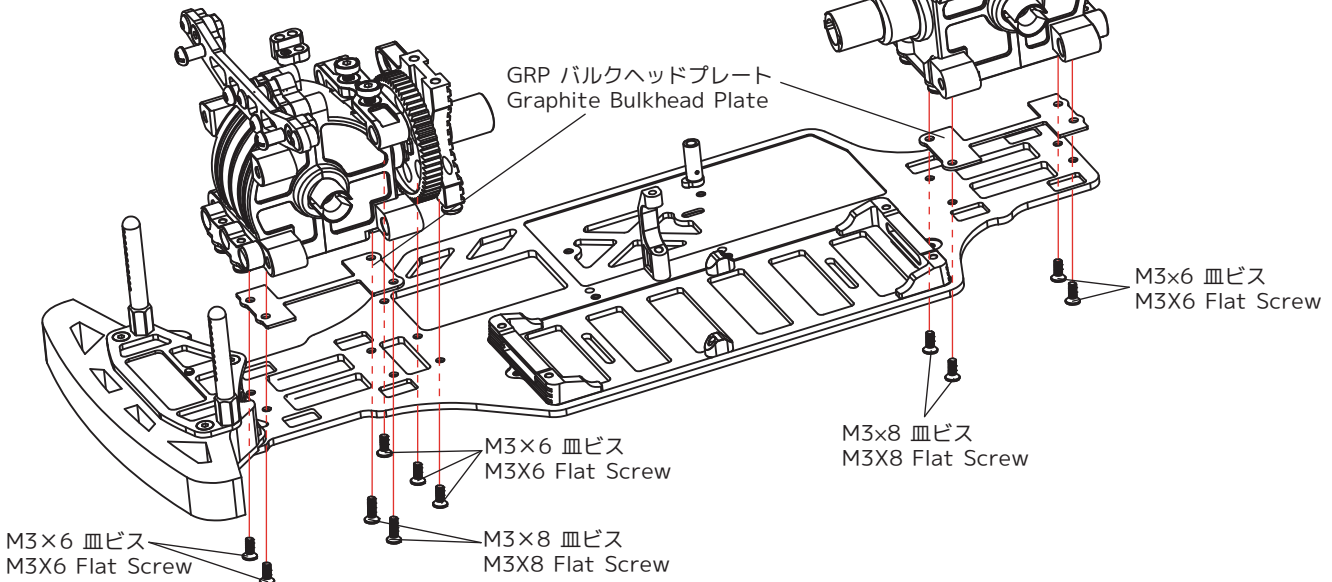

Step 6: アッパーデッキの組み立て

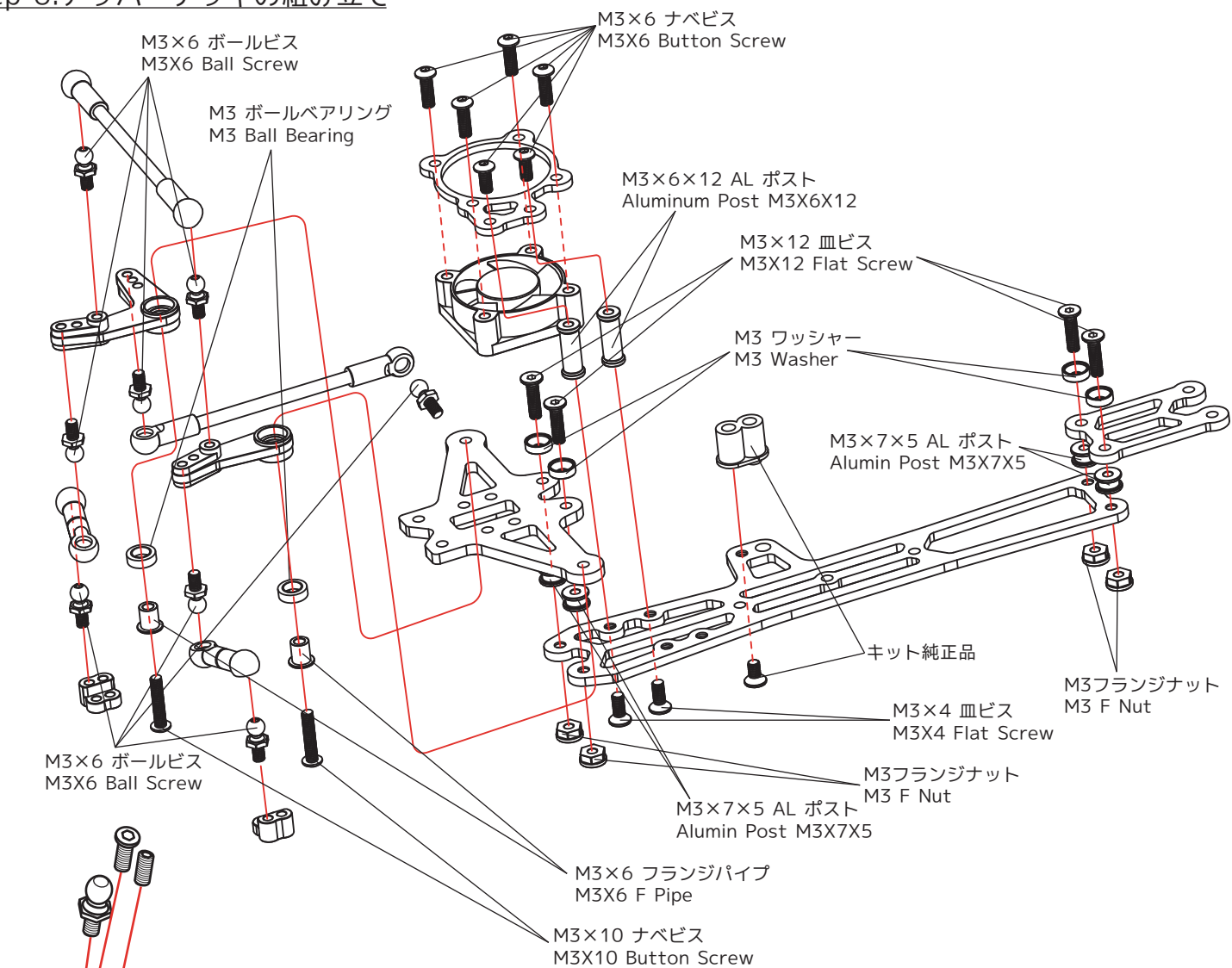

アップライトへの取り付けは左図を参考に行ってください。
左右対称になるように両方を取り付けてください。

Step 7: アッパーデッキの取り付け

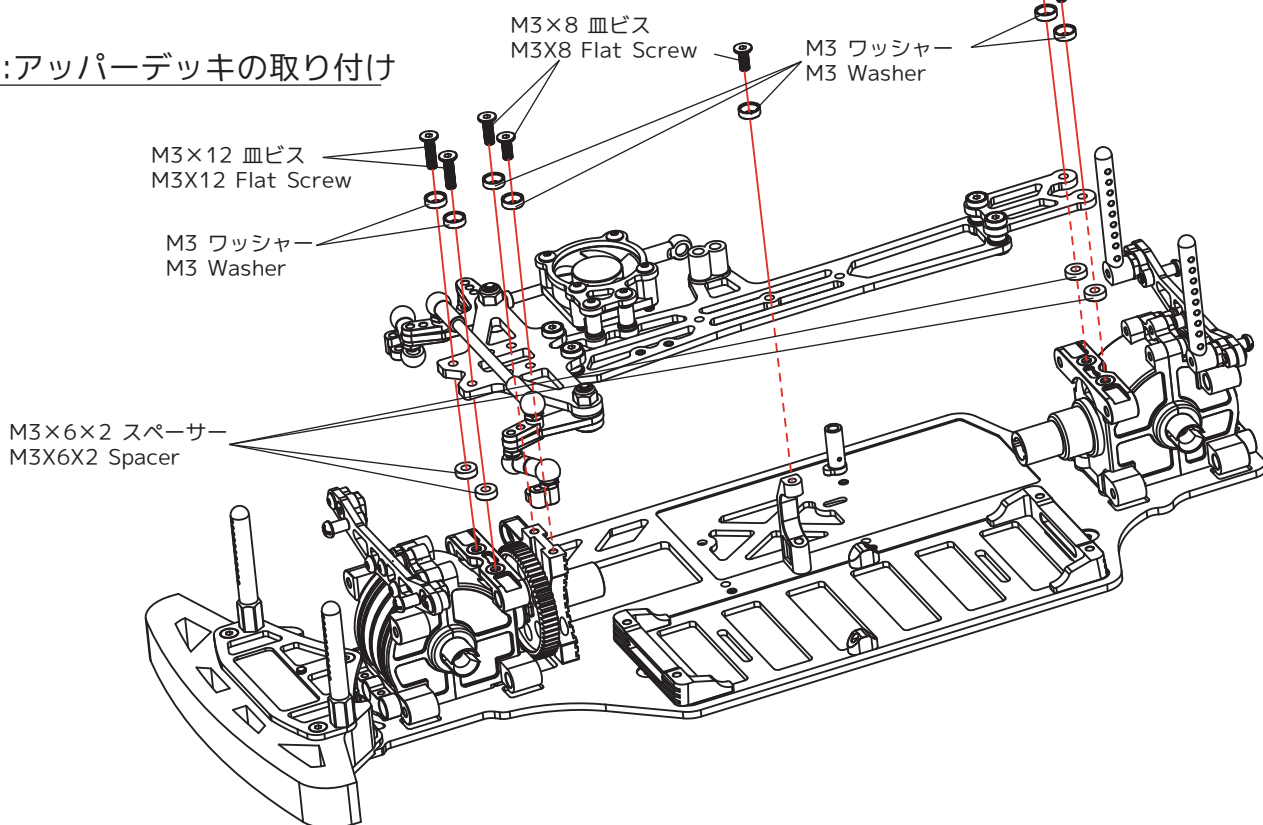

イーグル製品の製品保証について

譲渡・転売・中古販売・個人オークション等にて入手された製品は弊社保証対象外となります。あくまでも、イーグル販売特約店又は、イーグルホームページから直接購入の製品が保証対象となります。

製品に材料や部品、組み立てに欠陥がある場合に対し保証致します(保証対応には購入日のわかるレシートが必要です。大切に保管してください。)

誤った取り付け、使用劣化、製品に対するいかなる改造、物理的損傷・その他天変地異によるいかなるダメージも保証対象外となります。この製品の使用についてイーグルは、この製品の使用から生じるいかなる損害の責任も負いません。全てのイーグル製品は工場から出荷される前に徹底的にテストされています。この製品の使用者は、この製品の接続・操作に対するすべての結果の責任を容認します。どんな場合にも、イーグルの法的責任は製品の原価を超えることはないものとします。イーグルは予告無く製品保証規定を修正する権利を有します。製品にお気づきの点がございましたら走行前にご連絡ください。

オプションパーツ

#3710P1	バンパー (1セット)	¥1,680
#3711P1	メインシャーシ+バルクヘッドプレート	¥4,280
#3710P3	ギヤボックス (1セット)	¥780
#3710P4	サスマウント 2個	¥1,180
#3710P5	バルクヘッドマウント 2個	¥1,180
#3710P6	モーターマウント 1個	¥1,580
#3711P2	アッパープレート(ファン無し)&ステアリングクランクセット	¥3,580
#3710P8	バッテリーベルト(プラスチックマウント付)	¥580
FA301072	30×30×10mm 高速クーリングファン(7.2~8.4V)	¥350
#3692	ドリフトバンパーウェイト 8g×4枚	¥280